

COMPONENTES

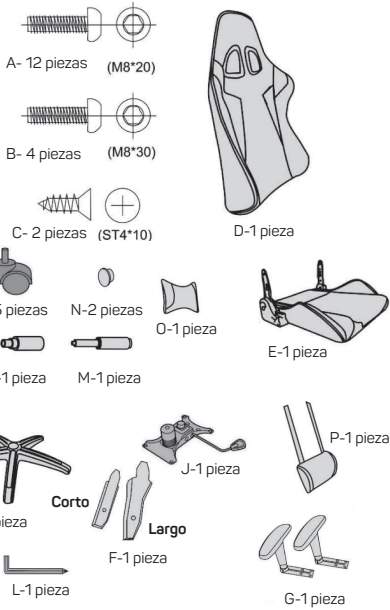

SILLA GAMER

GAMING CHAIR
 Silla ergonómica para videojuegos

Manual de usuario y póliza de garantía



Código fabricante
OSBLUE-08

Estimado usuario: Antes de utilizar este producto, lo invitamos a leer el siguiente manual para que conozca todas sus funciones y características.

Usted puede hacer válida su garantía y obtener soporte en el domicilio mencionado en la póliza de garantía y en los centros de servicio autorizados.

PÓLIZA DE GARANTÍA

El importador garantiza este producto contra fallas en su funcionamiento o defectos de fabricación, en todas sus partes, componentes y mano de obra por un periodo de 1 año, contando a partir de la fecha de compra indicada en la presente póliza de garantía, siempre y cuando sea dentro del territorio de los Estados Unidos Mexicanos.

- Para la validación de ésta, se deberá presentar el producto defectuoso junto con el comprobante de venta y la presente póliza de garantía completamente llenada y sellada por el distribuidor que realizó la venta en el lugar donde fue adquirido el producto, o en cualquier Centro de Servicio Autorizado.
- En el caso que esta póliza se extravió o no se encuentre completa o debidamente llenada y sellada por el distribuidor, se podrá validar el periodo de garantía con la factura original o el comprobante de venta, expedida con el producto, siempre y cuando dicha factura o comprobante de venta incluya el número de serie del producto.
- El tiempo de reparación en ningún caso podrá exceder los treinta días calendario contados a partir de la fecha de recepción del producto en cualquiera de los Centros de Servicio Autorizado.

EXCLUSIONES: El importador se exime de hacer efectiva esta póliza de garantía en los siguientes casos:

- Quando el producto se hubiese utilizado en condiciones distintas a las normales.
- Quando el producto no hubiese sido operado de acuerdo con el instructivo de uso que lo acompaña.
- Quando el producto hubiese sido alterado o reparado por personas no autorizadas.

Nombre del Propietario	_____
Nombre del Distribuidor	_____
Producto	_____
OCELOT GAMING	
Modelo	_____
No. de Serie	_____
Fecha de Compra	_____
Sello del Distribuidor	

Importado por:
 Comercializadora de Videojuegos S. A. de C. V.
 Av. Mariano Otero # 2489 Col. Jardines de la Victoria
 C.P. 44800, R.F. C. 01488420079
 Guadalajara, Jalisco, México.
 Teléfono: (0133) 3812 1413

Para adquirir partes, componentes, consumibles y accesorios, puede solicitar información al 800 700 4442 o bien dirigirse a cualquier Centro de Servicio Autorizado.
 Comercializadora de Videojuegos S. A. de C. V. cubren los gastos de transporte que se derivan del cumplimiento de la garantía.

SUCURSIALES

Aguascalientes Av. Fundador # 7103 Colonia Abasco, C.P. 20040 Aguascalientes, Aguascalientes, Mex. Tel: (449) 523 0433	Acapulco Miguel Lopez de Legazpi No. 5100 Intercom. C.P. 39355 Acapulco, Guerrero Tel: (144) 988-24-24	Cancún Torre #04 Bodega 2 Zona Industrial Region 1Z, C.P. 77520 Cancún, Q. Roo. Tel: (99) 8886 9090
Campeche Carretera #178-A Barrio de Santa Ana C.P. 24050 Campeche, Camp. Commutador: (981) 811 1348	Chihuahua Av. De Ignacio Sandoval No. 6500 Circuito Industrial Sur Bodega #20 C.P. 31005 Chihuahua, Chih. Tel: (614) 477 0557	Colima Av. De Ignacio Sandoval No. 147 Colonia Centro, C.P. 28000 Colima, Colima, Tel: (312) 136 1294
Cuernavaca Av. Emiliano Zapata #823 Lugar El Pinar La Joya Col. Tlanerango C.P. 62170 Cuernavaca, Morelos Tel: (777) 686 9100	Culiacán Calle Ignacio Ramírez #550 Pta. La Joya Col. Alameda, C.P. 80200 Culiacán, Sinaloa Tel: (657) 715 7940	CDMX Taller Av. del Taller # 92 Colonia Narvosa, C.P. 06820 Alcatilla Cuauhtémoc, Ciudad de México Tel: (55) 532 0222
Durango Av. Felipe Pescador Pte. No. 971 Zona Centro Durango Durango Tel: (618) 811 5297	Guadalajara Av. Mariano Otero No. 2489 Colonia Jardines de la Victoria, C.P. 44800 Guadalajara, Jal. Tel: (33) 38121413	Hermosillo Av. Mariano Otero #494 Col. Pinar del CP. 83188 Hermosillo, Son. Tel: (652) 236 6150
La Paz Médico Camp No. 714 Colonia Centro C.P. 23000 La Paz, BCS. Tel: (61) 122 5612	León Bvd. Hilaria Medina 7001 Colonia San José Del Consuelo, C.P. 37200 León, Guanajuato, Tel: (477) 776 3252	Mérida Calle 52 Col. Centro, entre calle 53 y 55 Commutador 01 (999) 912 2200
Monterrey Bvd. Díaz Vial 3937 Santa María, C.P. 645600 Monterrey, NL. Tel: (81) 333 3880	Morelia Carretera Bocaranga #500 Col. Centro C.P. 645600 Morelia, Mich. Tel: (443) 315 0015	Oaxaca Carretera B. Bustamante No. 802 Colonia Centro C.P. 645600 Oaxaca, Oaxaca, Tel: (443) 314 10 65
Puebla Bvd. San Felipe #1010 Col. Real del Monte, C.P. 72090 Puebla, Puebla Tel: (222) 2904470	Pachuca Reforma Agraria #503 Col. Javier Rizo Gomez, C.P. 42090 Pachuca De Soto, Hidalgo Tel: (771) 148 1842	Querétaro Av. Peruños # 26 Col. San Pedro Peruños C.P. 76146 Querétaro, Qro. Tel: (442) 215 2616
San Luis Potosí Calle General Diego #129 Col. Los Angeles, Barrio de Touquiza C.P. 78020 San Luis Potosí, S.L.P. Tel: (444) 817 4459	Tampico Calle San Luis #114 Colonia Jardín 20 de Noviembre, Ciudad Madero, Tamaulipas Tel: 833282215	Tepec Calle San Luis 269 Sur, Colonia San Antonio, Entre Calle Eusebio Parra y Dr. Martínez, C.P. 62150 Tepec, Nay. Tel: (311) 2134626
Tijuana Bvd. Teresa Ostato #17520 Fracc. Santa Cruz, C.P. 22430 Tijuana B.C. Tel: 664 547 5814	Toluca Av. Independencia Oriente #914 Col. Reforma y Ferrederas Nacionales, C.P. 50026 Toluca, Edo. De México Tel: (722) 219 1871	Torreón Calle San Luis 269 Sur, Colonia San Antonio, Entre Calle Eusebio Parra y Dr. Martínez, C.P. 62150 Tepec, Nay. Tel: (311) 2134626
Tuxtla 2ª Prolongación Sur #1252, Barrio San Francisco, Entre 15 y 19 Sur, C.P. 29066 Tuxtla Gtz. Chi. Tel: (976) 811 1846	Veracruz Calle Velazquez de la Cadena Nº 533, Entre las calles de Av. Pío Suárez y Jimenes, Colonia Centro, C.P. 91700, Veracruz, Veracruz Tel: (228) 179 626	Villahermosa Calle Velazquez de la Cadena Nº 533, Entre las calles de Av. Pío Suárez y Jimenes, Colonia Centro, C.P. 91700, Veracruz, Veracruz Tel: (228) 179 626
Zacatecas Calle Blvd. Adolfo Lopez Mateos No. 311 C.P. 99000 Zacatecas, Zacatecas Tel: 452-922-19-53		

INSTRUCTIVO

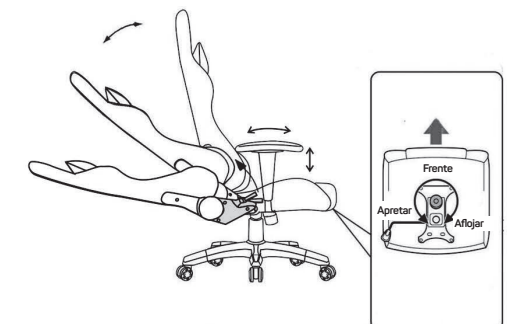
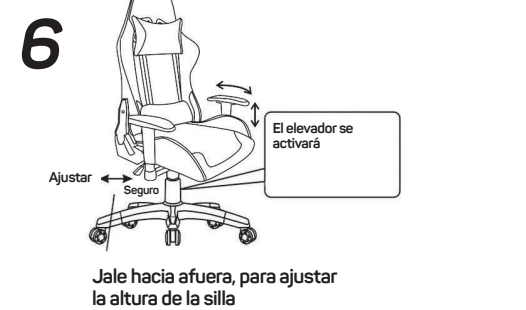
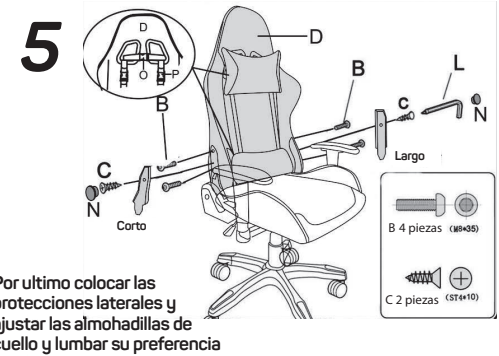
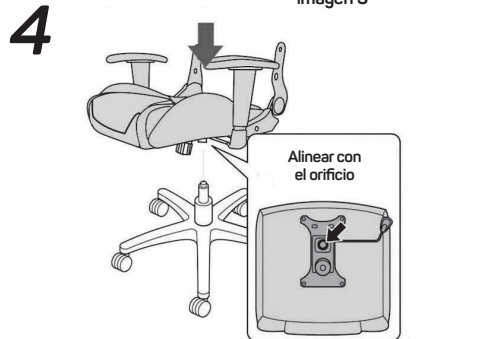
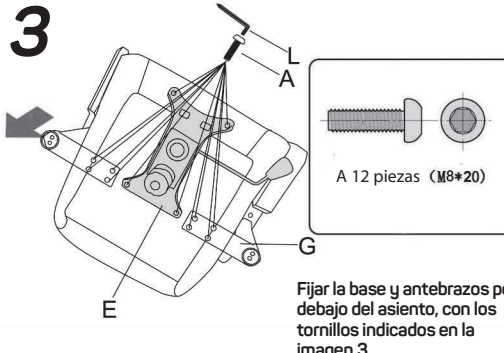
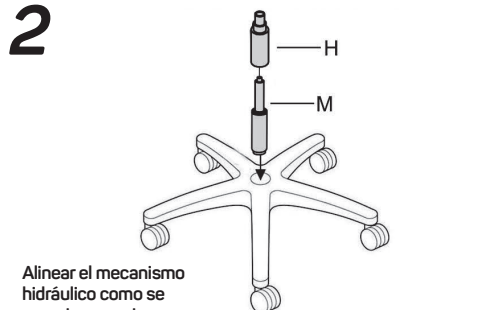
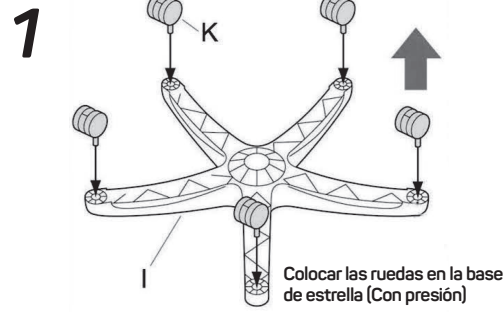

PRECAUCIONES

- Haga un inventario rápido para asegurarse de que el paquete contenga todas las piezas necesarias para el ensamble.
- Lea detenidamente cada paso y analice las ilustraciones detenidamente antes de realizar el ensamble.
- Para evitar desalineaciones, deje siempre los tornillos un poco sueltos y apriételos hasta que todas las piezas estén colocadas correctamente.
- Si el orificio parece demasiado grande o demasiado pequeño para el tornillo, primero asegúrese de que está usando el tamaño correcto de tornillo y de que se haya instalado en el orificio correcto.
- Contáctenos en caso de alguna duda o ayuda para el ensamble de su silla.